

# zibro Kamin

## R 55 C

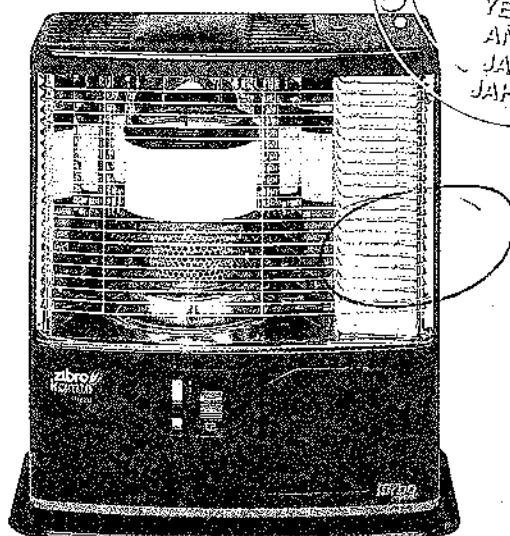

<b>F</b>	<b>MANUEL D'UTILISATION</b>	<b>2</b>
<b>D</b>	<b>GEBRAUCHSANWEISUNG</b>	<b>14</b>
<b>DK</b>	<b>BRUGSANVISNING</b>	<b>26</b>
<b>E</b>	<b>INSTRUCCIONES DE USO</b>	<b>38</b>
<b>GB</b>	<b>OPERATING MANUAL</b>	<b>50</b>
<b>I</b>	<b>ISTRUZIONI D'USO</b>	<b>62</b>
<b>NL</b>	<b>GEBRUIKSAANWIJZING</b>	<b>74</b>

Geachte mevrouw, meneer,

Van harte gefeliciteerd met de aankoop van uw Zibro Kamin, het A-merk onder de verplaatsbare kachels. U hebt een kwaliteitsproduct aangeschaft, waar u nog vele, vele jaren plezier van zult hebben, mits u de kachel verantwoord gebruikt. Lees daarom eerst deze gebruiksaanwijzing, voor een optimale levensduur van uw Zibro Kamin.

Wij geven u namens de fabrikant 24 maanden garantie op alle optredende materiaal- en fabricagefouten.

We wensen u veel warmte en comfort met uw Zibro Kamin.

Met vriendelijke groet,

PVG International b.v.

Afdeling klantenservice

**1 LEES EERST DE GEBRUIKSAANWIJZING.**

**2 RAADPLEEG BIJ TWIJFEL UW ZIBRO KAMIN-DEALER.**

**3 VOUW VOOR HET LEZEN DE LAATSTE PAGINA UIT.**



NL

74

R 55 C

## HET GEBRUIK IN HOOFDLIJNEN

*Dit zijn in grote lijnen de stappen die u moet nemen om uw Zibro Kamin te gebruiken. Voor de precieze handelingen verwijzen wij u naar de HANDLEIDING (pag. 77 en verder).*

- 1** Verwijder alle verpakkingsmaterialen (zie hoofdstuk A, fig. A).
- 2** Vul de wisseltank ⑨ en wacht 30 minuten alvorens de kachel te ontsteken (zie hoofdstuk B, fig. I).
- 3** Plaats de batterijen in de houder ⑬ (zie hoofdstuk A, fig. F).
- 4** Controleer of de verbrandingskamer ④ goed recht staat (zie hoofdstuk A, fig. E).
- 5** Ontsteek de kachel, door de vlamregelaar ② en de ontstekingsschuif ③ tegelijk rustig naar beneden te duwen (zie hoofdstuk C, fig. K).
- 6** Laat de kachel 10 à 15 minuten branden, voordat u de vlam gaat regelen (zie hoofdstuk D).
- 7** Schakel de kachel uit (zie hoofdstuk E).

- De eerste keer zal uw kachel tijdens het branden even naar nieuw ruiken.
- Bewaar uw brandstof op een koele, donkere plaats.
- Brandstof veroudert.  
Begin elk stookseizoen met nieuwe brandstof.
- Wanneer u stookt met Zibro-Plus, bent u verzekerd van de juiste kwaliteit brandstof.
- Indien u overgaat op een ander merk en/of soort kerosine, moet u de kachel eerst helemaal laten leegbranden.

## BELANGRIJKE ONDERDELEN

- 1** Beveiligingstoets (voor noodstop)
- 2** Vlamregelaar
- 3** Ontstekingsschuif
- 4** Verbrandingskamer
- 5** Handgreep verbrandingskamer
- 6** Brandstofindicatie
- 7** Grille
- 8** Deksel wisseltank
- 9** Wisseltank
- 10** Brandstofmeter wisseltank
- 11** Koushoogtevergrendeling
- 12** Ontstekingsspiraal
- 13** Batterijhouder
- 14** Klepje

## WAT U VOORAF MOET WETEN

### ALTIJD VOLDOENDE VENTILEREN

Voor elk Zibro Kamin-model geldt een bepaalde minimumruimte waarin u de kachel veilig, zonder extra ventilatie kunt gebruiken (zie hoofdstuk K). Als de betreffende ruimte kleiner is dan aangegeven, dient u altijd een raam of deur op een kier te zetten ( $\pm 2,5$  cm). Dit raden wij ook aan bij ruimtes die sterk geïsoleerd of tochtvrij gemaakt zijn en/of boven 1500 m. liggen. Als er onvoldoende ventilatie (lees: zuurstof) is, slaat de kachel overigens automatisch af. Gebruik uw Zibro Kamin niet in kelders en andere ondergrondse ruimtes.

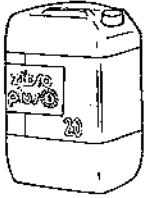

*Alleen met de juiste brandstof bent u verzekerd van een veilig, efficiënt en comfortabel gebruik van uw Zibro Kamin.*

### DE JUISTE BRANDSTOF

Uw Zibro Kamin-kachel is ontworpen voor het gebruik van waterervrije, zuivere kerosine van hoge kwaliteit, zoals Zibro Plus. Alleen deze zorgt voor een schone en optimale verbranding. Brandstof van mindere kwaliteit kan leiden tot:

- ▶ overmatige teeraanslag op de kous
- ▶ onvolledige verbranding
- ▶ beperkte levensduur van kous en kachel
- ▶ rook en/of stank
- ▶ aanslag op de grille of mantel

De juiste brandstof is dus essentieel voor een veilig, efficiënt en comfortabel gebruik van uw kachel.

Overleg altijd met de dichtstbijzijnde Zibro Kamin-dealer over de juiste brandstof voor uw kachel.

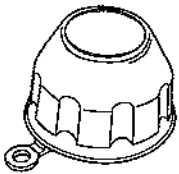

*De tankdopopener vindt u op de achterzijde van de kachel. Deze zorgt ervoor dat u schone handen houdt bij het openen van de brandstoftank.*



*Deze transportdop vindt u los in de doos. Alleen hiermee kunt u de kachel na gebruik probleemloos vervoeren. Goed bewaren dus!*

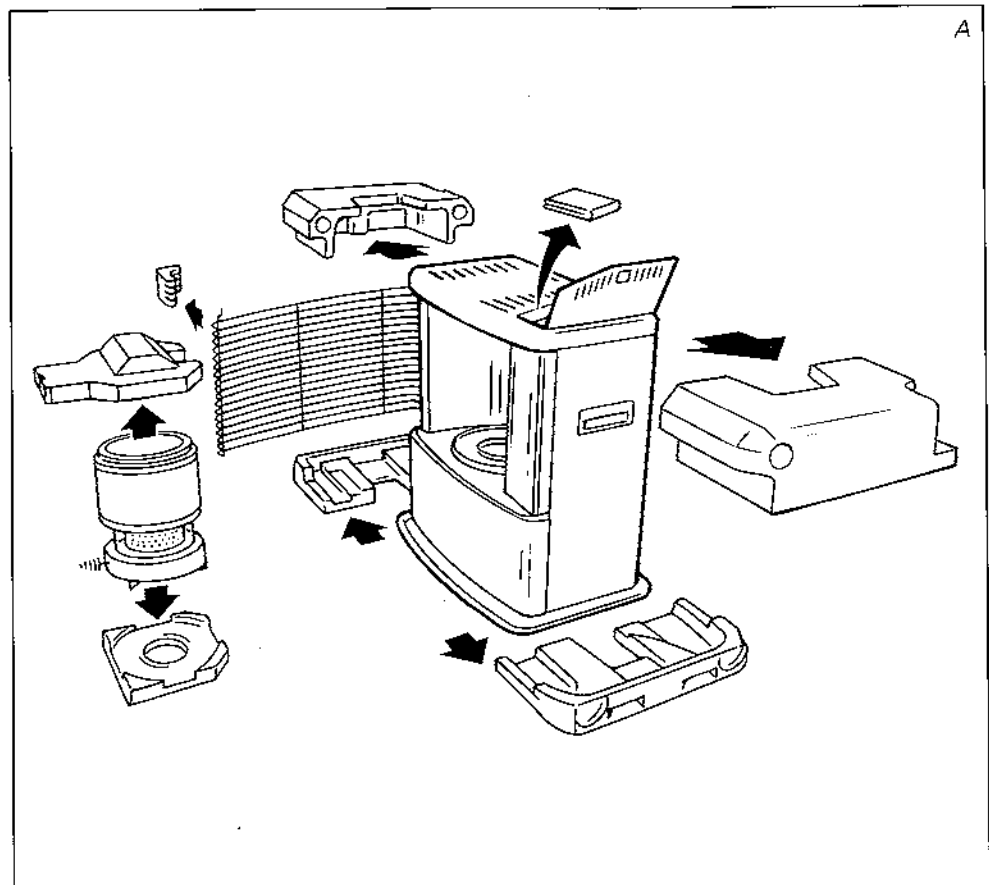

## A HET INSTALLEREN VAN DE KACHEL

1 Haal uw Zibro Kamin voorzichtig uit de doos en controleer de inhoud.

Naast de kachel moet u ook beschikken over:

- ▶ de batterijen
- ▶ een brandstofhevelpompje
- ▶ een transportdop
- ▶ een tankdopopener
- ▶ deze gebruiksaanwijzing

Bewaar de doos en het verpakkingsmateriaal (fig. A) voor opslag en/of transport.

2 Verwijder het overige verpakkingsmateriaal:

- ▶ Verwijder het stukje verpakkingsmateriaal bij de grille 7. Licht de grille uit de inkeping (fig. B) .en trek hem naar voren.
- ▶ Druk het verpakkingsmateriaal boven de verbrandingskamer 4 iets naar beneden en verwijder het uit de kachel (fig. C).
- ▶ Neem de verbrandingskamer uit de kachel en verwijder het daaronder aanwezige verpakkingsmateriaal (fig. D).
- ▶ Zet de verbrandingskamer terug op zijn plaats. De verbrandingskamer staat goed als u hem met de handgreep 5 soepel een beetje naar links en rechts kunt schuiven (fig. E). Sluit de grille.
- ▶ Open het deksel van de wisseltank 8 en verwijder het stukje karton.

3 Vul de wisseltank zoals aangegeven in hoofdstuk B.

4 Plaats de batterijen in de daarvoor bestemde houder 3 aan de achterzijde van de kachel (fig. F). Let op de + en - polen.

5 De vloer moet stevig en waterpas zijn. Verplaats de kachel als deze niet waterpas staat. Probeer dit niet te corrigeren door er boeken of iets anders onder te leggen.

6 Uw Zibro Kamin is nu gebruiksklaar.

## B VULLEN MET BRANDSTOF

Vul de wisseltank niet in de woonruimte, maar op een meer geschikte plaats (er kan altijd een beetje gemorst worden). U gaat daarbij als volgt te werk:

1 Zorg dat de kachel uit is.

2 Open het deksel 8 en til de wisseltank 9 uit de kachel (fig. G). Let op: de tank kan even nadruppelen. Zet de wisseltank neer (dop naar boven) en schroef de tankdop eraf met behulp van de tankdopopener (fig. H).

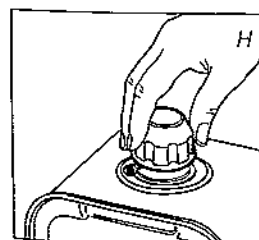
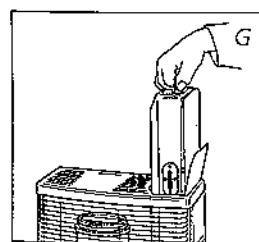
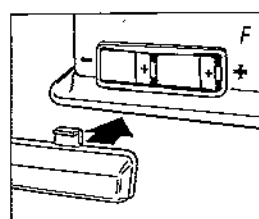
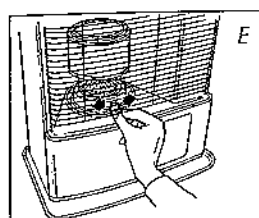
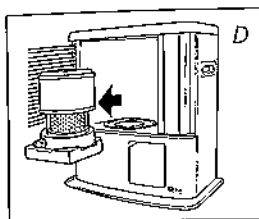
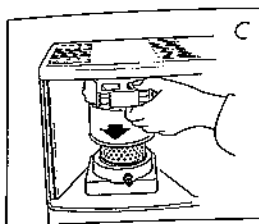
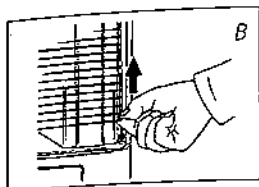

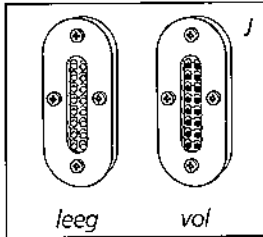
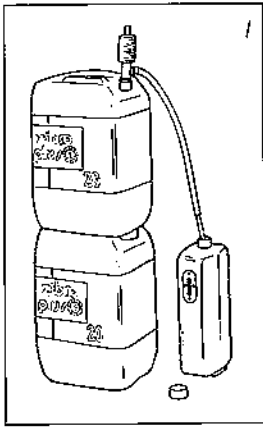

3. Neem het brandstofhevelpompje en steek de gladde, meest stugge pijp in de jerrycan. Zorg dat deze hoger staat dan de wisseltank (fig. I). De geribbelde slang steekt u in de opening van de wisseltank.
4. Draai de knop bovenop het pompje vast (naar rechts).
5. Knijp enkele keren in het pompje, totdat de brandstof de wisseltank in begint te stromen. Als dat eenmaal het geval is, hoeft u niet meer te knijpen.
6. Let tijdens het vullen op de brandstofmeter van de wisseltank 10 (fig. J). Als u ziet dat deze vol is, stop dan met vullen door de knop boven op het pompje weer los te draaien (naar links). Maak de tank nooit te vol. Vooral niet als de brandstof erg koud is (brandstof zet uit als deze warmer wordt).
7. Laat de brandstof die nog aanwezig is in het pompje, terugstromen in de jerrycan en verwijder het pompje voorzichtig. Schroef de tankdop nauwkeurig op de tank met behulp van de tankdopopener. Veeg eventueel gemorste brandstof weg.
8. Controleer of de tankdop recht zit en goed is aangedraaid. Plaats de wisseltank weer in de kachel (dop naar beneden). Sluit het deksel.

## C HET AANMAKEN VAN DE KACHEL

Een nieuwe kachel veroorzaakt in het begin enige geur. Zorg dus voor extra ventilatie of ontsteek uw kachel de eerste keer buiten de leefruimte.

 Als u de kachel voor de eerste keer gebruikt, moet u na het plaatsen van de gevulde wisseltank zo'n 30 minuten wachten met aanmaken. Zo kan de kous zich volzuigen met brandstof. Dit geldt ook nadat u de kachel helemaal leeg hebt laten branden en na het vervangen van de kous.

Kijk vóór het aanmaken van de kachel altijd even op de brandstofindicatie 6 om te weten of u eerst de wisseltank moet bijvullen (groen = vol, rood = leeg).



Maak de kachel altijd aan met behulp van de elektrische ontsteking 12. Gebruik nooit lucifers of een aansteker.

U gaat als volgt te werk:

1. Open het klepje 14 aan de voorzijde van de kachel.
2. Duw de ontstekingsschuif 3 samen met de vlamregelaar 2 rustig naar beneden (fig. K). Hiermee zet u tevens de beveiliging in werking.
3. Zodra u een vlammetje ziet onder in de verbrandingskamer 4, kunt u de ontstekingsschuif loslaten. Deze zal hierna opveren.
4. Sluit het klepje.

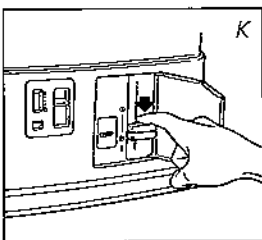

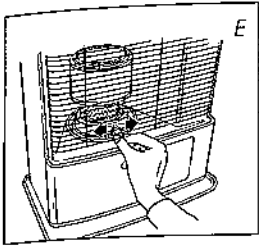

Controleer na het ontsteken van de kachel altijd of de verbrandingskamer ④ goed recht staat, door deze aan de handgreep ⑤ even naar links en rechts te schuiven (fig. E). Dit moet soepel gaan. Als de verbrandingskamer ongelijk staat, leidt dit tot rook- en roetontwikkeling.

## D HET REGELEN VAN DE VLAM

Na het ontsteken van de kachel duurt het 10 à 15 minuten voordat de vlam zichtbaar is bovenin de verbrandingskamer. Pas dan kunt u controleren of de vlam goed is. Een te hoge vlam kan rook- en roetvorming veroorzaken, terwijl een te lage vlam tot geurontwikkeling leidt. Op de pagina naast het uitvouwblad kunt u zien hoe hoog uw vlam minimaal en maximaal mag branden (fig. Q). U kunt de vlam traploos aanpassen met de vlamregelaar ② (fig. L).

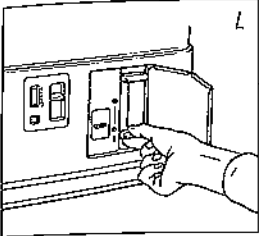

Als de vlam ook na het regelen te laag blijft, moet de koushoogte worden bijgesteld (zie hoofdstuk F).

Een te lage vlam kan ook ontstaan door:

- ▶ te weinig brandstof (vul de tank)
- ▶ slechte brandstof (raadpleeg uw dealer)
- ▶ te weinig ventilatie (zet een raam of deur op een kier)
- ▶ slijtage van de kous (raadpleeg uw dealer, of vervang de kous, zie hoofdstuk M)

## E HET UITZETTEN VAN DE KACHEL

Laat de kachel ± een minuut branden op de laagste stand. Schuif daarna langzaam de vlamregelaar ② omhoog. De vlam zal dan vanzelf doven.

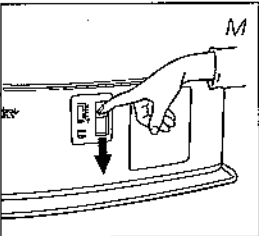

In noodgevallen schakelt u de kachel uit met de beveiligingstoets ① (fig. M).

## F HET VERSTELLEN VAN DE KOUSHOOGTE

Na verloop van tijd komt de vlam niet meer hoog genoeg (hoofdstuk D). In dat geval kunt u de koushoogte verstellen om de vlam te verbeteren. Dit doet u als volgt:

1. Open het klepje ④ aan de voorzijde van de kachel.
2. Schuif de koushoogtevergrendeling ① hoger naar stand 2 of 3 (fig. N).

Als dat niet het gewenste effect heeft, moet u de kachel helemaal laten leegbranden (hoofdstuk H).

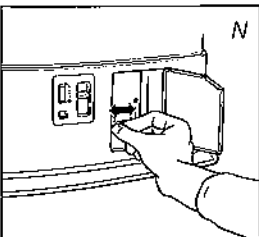

Blijft uw vlam ook dan nog te laag en uw kous staat inmiddels op stand 3, neem dan contact op met uw Zibro-Kamin-dealer, of vervang de kous, zie hoofdstuk M).

Als de vlam na het bijstellen te hoog wordt (fig. Q), moet u de koushoogtevergrendeling weer een stand lager zetten. Anders hebt u kans op rook- en roetontwikkeling.

## G STORINGEN, OORZAKEN EN OPLOSSINGEN

Als u een storing niet kunt oplossen met behulp van de onderstaande aanwijzingen, dient u contact op te nemen met uw dealer.

### HET AANMAKEN LUKT NIET.

- ▶ De batterijen zitten niet goed in de houder.  
*Controleren (fig. F).*
- ▶ De batterijen zijn niet meer krachtig genoeg voor de ontsteking.  
*Vervangen (fig. F).*
- ▶ U hebt de kachel helemaal leeggestookt of de kous is vervangen.  
*Na het plaatsen van de gevulde wisseltank 30 minuten wachten met ontsteken.*
- ▶ U duwt de ontstekingschuif ④ te krachtig naar beneden.  
*Minder hard indrukken (hoofdstuk C).*
- ▶ Het gloeispiraal ⑫ is defect.  
*Raadpleeg uw dealer.*

### ONGELIJKE VLAM EN/OF ROET EN/OF GEUR.

- ▶ De verbrandingskamer ④ is niet goed geplaatst.  
*Zet deze recht met de handgreep ⑤, tot u hem makkelijk wat naar links en rechts kunt schuiven.*
- ▶ De vlamhoogte is niet goed ingesteld.  
*Zie fig. Q en de aanwijzingen onder hoofdstuk D.*
- ▶ U gebruikt verouderde brandstof.  
*Begin elk stookseizoen met nieuwe brandstof.*
- ▶ U gebruikt verkeerde brandstof.  
*Zie DE JUISTE BRANDSTOF (hoofdstuk 'Wat u vooraf moet weten').*
- ▶ Er is sprake van stofophoping onder in de kachel.  
*Raadpleeg uw dealer.*
- ▶ De koushoogte is niet goed ingesteld.  
*Zie hoofdstuk F.*

### DE KACHEL GAAT LANGZAAM UIT.

- ▶ De wisseltank is leeg.  
*Zie hoofdstuk B.*
- ▶ Er zit vocht in het zeefje.  
*Maak het zeefje droog (hoofdstuk H, fig. O).*
- ▶ Er zit vocht in het onderreservoir.  
*Raadpleeg uw dealer.*
- ▶ De kous is aan de bovenzijde verhard.  
*Kachel helemaal leegbranden (hoofdstuk H). Gebruik de juiste brandstof.*
- ▶ U gebruikt verouderde brandstof.  
*Begin elk stookseizoen met nieuwe brandstof.*

### DE KACHEL BLIJFT LAAG BRANDEN.

- ▶ Kous staat te laag.  
*Zet de koushoogtevergrendeling een stand hoger (hoofdstuk F).*
- ▶ De kachel had voor het bijvullen vrijwel alle brandstof verbruikt.  
*Na het plaatsen van de volle wisseltank 30 minuten wachten met ontsteken.*
- ▶ U gebruikt oude of verkeerde brandstof.  
*Zie DE JUISTE BRANDSTOF (hoofdstuk 'Wat u vooraf moet weten').*
- ▶ De ruimte wordt onvoldoende geventileerd.  
*Zet even een raam of deur wijd open en laat deze daarna op een kier staan.*

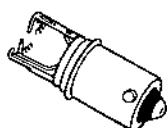
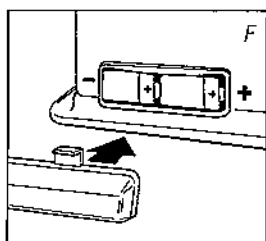

gloeispiraal met gebroken gloeidraad



## DE KACHEL BRANDT TE HOOG, MET NIET-REGELBARE VLAMMEN.

- ▶ U gebruikt verkeerde, te vluchtige brandstof.  
*Zie DE JUISTE BRANDSTOF (hoofdstuk 'Wat u vooraf moet weten').*
- ▶ De kous staat te hoog.  
*Zet de koushoogtevergrendeling een stand lager (hoofdstuk F).*

## H OVER HET ONDERHOUD

Uw kachel vergt weinig onderhoud. Wel dient u stof en vlekken bijtijds af te nemen met een vochtige doek, omdat er anders hardnekkige vlekken kunnen ontstaan. Normaal gesproken zijn er slechts drie onderdelen aan slijtage onderhevig:



### 1. DE BATTERIJEN

Deze kunt u zelf vervangen. Gooi de oude batterijen niet in de vuilnisbak. Volg de regels zoals die in uw gemeente gelden voor Klein Chemisch Afval.

### 2. DE KOUS / LEEGBRANDEN

Om de levensduur van de kous te verlengen, moet u de kachel van tijd tot tijd eens helemaal laten leegbranden (tot hij vanzelf uitgaat). Doe dit wanneer u merkt dat de vlam wat zwakker wordt. Het leegbranden veroorzaakt enige geur, dus het is raadzaam dit buiten de leefruimte te doen. Komt de vlam op stand 3 van de koushoogtevergrendeling ① niet hoog genoeg (fig. Q), dan moet de kous vervangen worden. Zie hoofdstuk M, of neem contact op met uw Zibro Kamin dealer.

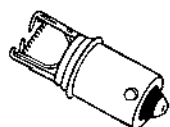

Ontstekingsspiraal



Zeefje

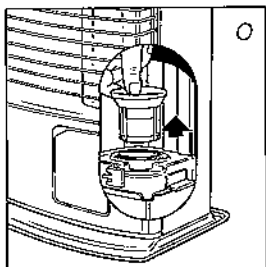

### 3. DE ONTSTEKINGSSPIRAAL

De ontstekingsspiraal gaat langer mee als u op de juiste manier ontsteekt. Vervang op tijd de batterijen en let erop dat u de ontstekingschuif niet te krachtig naar beneden duwt. Als de gloeidraad gebroken is, dient de spiraal vervangen te worden.

### HET BRANDSTOFZEEFJE

Controleer ook met enige regelmaat het brandstofzeefje:

Haal de wisseltank ⑨ uit de kachel en verwijder het brandstofzeefje (fig. O). Dit kan wat nadruppelen; houd een doekje bij de hand. Klop het brandstofzeefje omgekeerd leeg op een harde ondergrond, om het vuil te verwijderen. **(Nooit reinigen met water!)** Plaats het brandstofzeefje weer in de kachel.

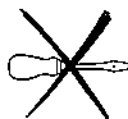

Verwijder zelf geen onderdelen van de kachel. Neem voor een eventuele reparatie altijd contact op met uw Zibro Kamin dealer.



Laat de kachel afkoelen voordat u onderhoud pleegt.

## I OPSLAG (EINDE STOOKSEIZOEN)

Wij raden u aan de kachel aan het einde van het stookseizoen helemaal leeg te branden en daarna goed op te bergen. Volg daartoe de onderstaande aanwijzingen:

- 1 Maak de kachel aan buiten de leefruimte en laat hem geheel leegbranden.
- 2 Laat de kachel afkoelen.

- 3 Maak de kachel schoon met een vochtige doek en droog deze af.
- 4 Haal de batterijen uit de kachel 16 en bewaar deze op een droge plaats.
- 5 Reinig het brandstofzeefje (zie hoofdstuk H).
- 6 Berg de kachel stofvrij op, zo mogelijk met de originele verpakkingsmaterialen. Overgebleven brandstof kunt u een volgend stookseizoen niet meer gebruiken. Houdt u toch wat over gooi deze brandstof dan niet weg, maar volg de regels zoals die in uw gemeente gelden voor Klein Chemisch Afval.
- 7 Begin het nieuwe stookseizoen in elk geval met nieuwe brandstof. Als u de kachel opnieuw in gebruik neemt, volg dan weer de instructies (zoals aangegeven vanaf hoofdstuk A).

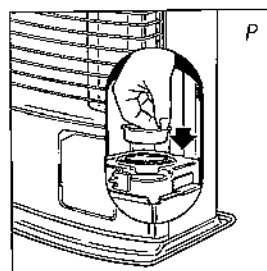
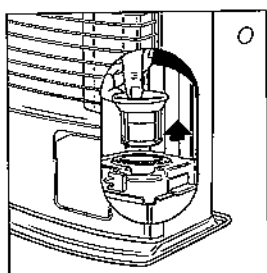

## J VERVOER

Om te voorkomen dat uw kachel tijdens het transport brandstof lekt, moet u de volgende maatregelen nemen:

- 1 Laat de kachel afkoelen.
- 2 Haal de wisseltank 9 uit de kachel en verwijder het brandstofzeefje (fig. O). Dit kan wat nadruppelen; houd een doekje bij de hand. Bewaar het brandstofzeefje en de wisseltank buiten de kachel.
- 3 Duw de transportdop op de plaats van het brandstofzeefje (fig. P) en druk deze goed aan.
- 4 Vervoer de kachel altijd rechtop.

## K SPECIFICATIES

Ontsteking	elektrisch	Afmetingen (mm)	breedte	428
Brandstof	kerosine	(inclusief bodemplaat)	diepte	295
Capaciteit (kW)*	2,4		hoogte	455
Geschikte ruimte (m <sup>3</sup> )**	40-85	Accessoires	brandstofhevelpomp	
Brandstofverbruik (l/uur)*	0,25		transportdop	
Brandstofverbruik (g/uur)*	200		tankdopopener	
Brandduur per tank (uur)*	16		batterijen	
Inhoud wisseltank (liter)	4,0	Batterijen	2x LR 20, MN 1300,	
Gewicht (kg)	8		alkaline 1,5V	
Type kous	F			

\* Bij instelling op maximale stand, \*\* Opgegeven waarden zijn indicatief

## L DE GARANTIEVOORWAARDEN

U krijgt op uw kachel 24 maanden garantie vanaf de aankoopdatum. Binnen deze periode worden alle materiaal- en fabricagefouten kosteloos verholpen. Hierbij gelden de volgende regels:



- 1 Alle verdere aanspraken op schadevergoeding, inclusief gevolgschade wijzen wij uitdrukkelijk af.
- 2 Reparatie of vervanging van onderdelen binnen de garantietermijn leidt niet tot verlenging van de garantie.
- 3 De garantie geldt niet wanneer veranderingen zijn aangebracht, niet-originele onderdelen zijn gemonteerd of reparaties aan de kachel zijn verricht door derden.
- 4 Onderdelen die aan normale slijtage onderhevig zijn, zoals de batterijen, het ontstekingsspiraal, de kous en het brandstofhevelpompje, vallen buiten de garantie.
- 5 De garantie geldt uitsluitend als u de originele, gedateerde aankoopbon overlegt en als daarop geen veranderingen zijn aangebracht.
- 6 De garantie geldt niet bij schade ontstaan door handelingen die afwijken van de gebruiksaanwijzing, door verwaarlozing en door het gebruik van verkeerde of verouderde brandstof. Verkeerde brandstof kan zelfs gevaarlijk zijn\*.
- 7 De verzendkosten en het risico van het opsturen van de kachel of onderdelen daarvan, komen altijd voor rekening van de koper.

Om onnodige kosten te voorkomen, raden wij u aan eerst altijd zorgvuldig de gebruiksaanwijzing te raadplegen. Wanneer deze geen uitkomst biedt, geef de kachel dan in reparatie bij uw dealer.

\* Licht ontvlambare stoffen kunnen bijvoorbeeld leiden tot een oncontroleerbare verbranding, met uitslaande vlammen als gevolg. Probeer in dat geval nooit de kachel te verplaatsen, maar zet de kachel onmiddellijk uit. (zie hoofdstuk E). In noodgevallen kunt u een brandblusser gebruiken, maar dan uitsluitend van het type B: een koolzuur- of poederblusser.

## 10 TIPS VOOR EEN VEILIG GEBRUIK

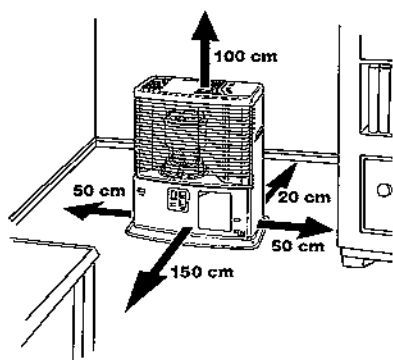

1. Wijs kinderen altijd op de aanwezigheid van een brandende kachel.
2. Verplaats de kachel niet als deze brandt of nog heet is. In dat geval ook niet bijvullen en geen onderhoud verrichten.
3. Plaats de voorkant van de kachel op minimaal 1,5 meter van muur, gordijnen en meubels. Houd ook de ruimte boven de kachel vrij.
4. Gebruik de kachel niet in stoffige ruimtes en niet op plaatsen waar het sterk tocht. In beide gevallen krijgt u geen optimale verbranding.
5. Zet de kachel uit voordat u vertrekt of naar bed gaat.
6. Bewaar en vervoer de brandstof uitsluitend in de daarvoor bestemde wisseltankjes en jerrycans.
7. Zorg ervoor dat de brandstof niet bloot staat aan hitte of extreme temperatuurverschillen. Bewaar de brandstof altijd op een koele, droge en donkere plaats (zonlicht tast de kwaliteit aan).
8. Gebruik de kachel nooit op plaatsen waar schadelijke gassen of dampen aanwezig kunnen zijn (bv. uitlaatgassen of verfdampen).
9. De bovenzijde van de kachel wordt heet. De kachel mag niet afgedekt worden (brandgevaar).
10. Zorg altijd voor voldoende ventilatie.

## HET VERVANGEN VAN DE KOUS

**M** VOORDAT U BEGINT MET HET VERVANGEN VAN DE KOUS, DIENT DE KACHEL UIT EN VOLLEDIG AFGEKOELD TE ZIJN.

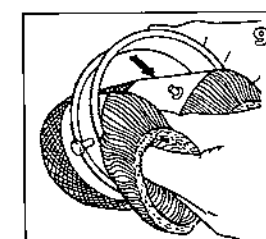
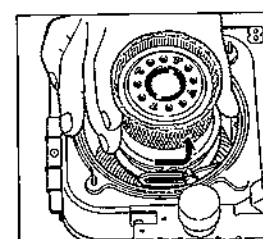
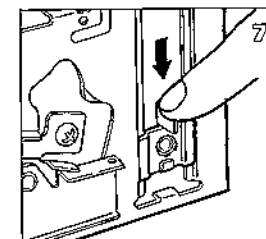
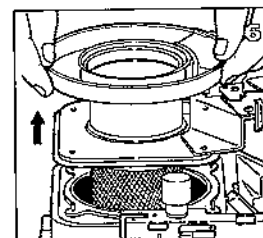
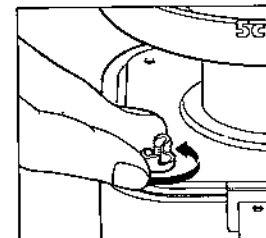
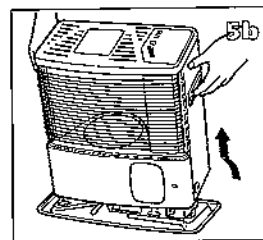
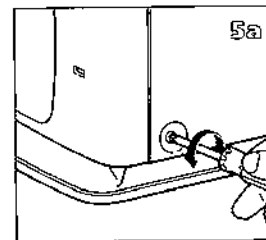
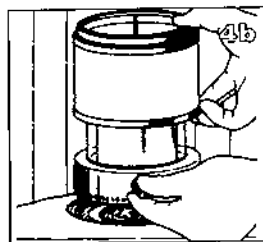
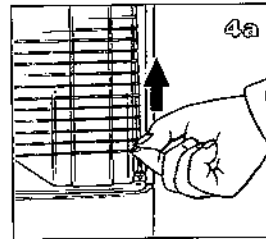
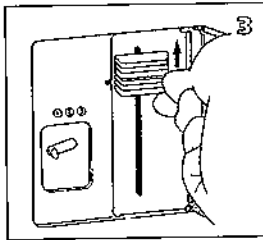
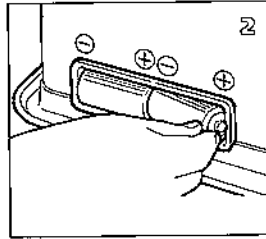
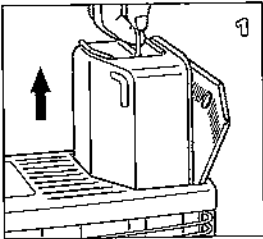

**1** Open het tankklepje en haal de wisseltank eruit.

**2** Haal de batterijen uit de batterijhouder.

**3** Controleer of de vlamregelaar en de ontstekingschuif helemaal omhoog staan. Verwijder vervolgens het omhulsel van de schuiven.

**4** Licht de grille uit de inkeping en trek hem naar voren. Neem de branderkop uit de kachel. Sluit de grille.

**5** Draai de schroeven aan de onderzijde van de mantel van de kachel los. Trek de mantel iets naar voren en verwijder deze van de bodemplaat. Draai de vleugelmoeren onder de branderzitting los.

**6** Til de branderzitting omhoog zodat de kous zichtbaar wordt. Leg de branderzitting naast de kachel. (Let op dat de bedrading niet los raakt).

**7** Druk de vlamregelaar omlaag zodat het kousmechanisme in de hoogste stand komt.

**8** Draai de koushouder (met kous) zover naar links totdat deze loskomt en haal hem uit de kachel.

**9** Haal de kous uit de koushouder.

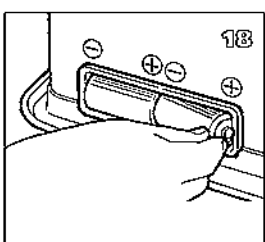
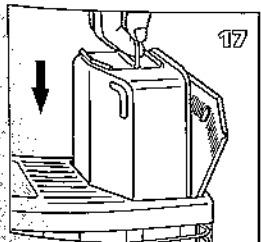
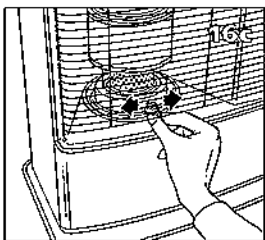
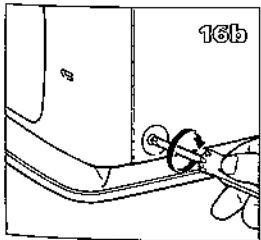
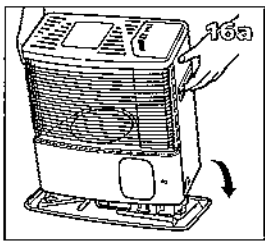
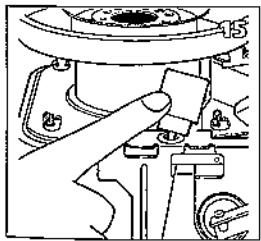
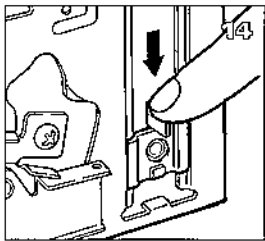
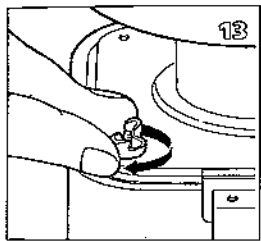
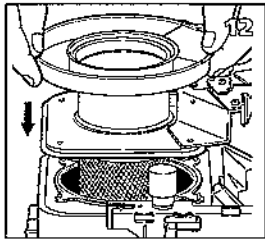
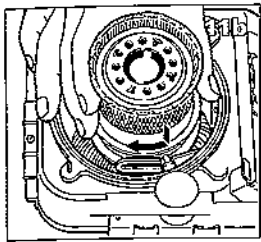
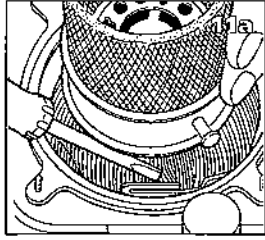
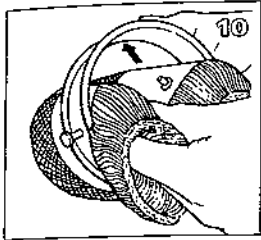

**10** Plaats de nieuwe kous in de koushouder en druk de kouspinnen stevig in de gaten van de koushouder.

**11** Plaats de koushouder (met kous) terug door de twee grote pinnen aan de buitenzijde van de koushouder, in de sponning van het kousmechanisme te drukken. Draai vervolgens de koushouder met de klok mee totdat deze goed vastzit.

**12** Plaats de branderzitting terug.

**13** Draai de vleugelmoeren kruislings handvast aan.

**14** Controleer de werking van het kousmechanisme door de vlamregelaar omlaag te schuiven en vervolgens op de beveiligingstoets te drukken. Herhaal dit een aantal keer.

**15** Controleer de werking van het omvalmechanisme door de vlamregelaar helemaal omlaag te duwen en het loodje te kantelen.

**16** Plaats de mantel terug en draai de mantelschroeven vast. Plaats vervolgens de branderkop terug. Controleer of deze goed recht staat, door deze aan de handgreep even naar links en rechts te schuiven. Sluit de grille.

**17** Plaats de gevulde wisseltank terug.

**18** Plaats de batterijen in de batterijhouder (let op de plus en min). Na het plaatsen van de wisseltank en de batterijen, moet u 30 minuten wachten voordat u de kachel aanmaakt.



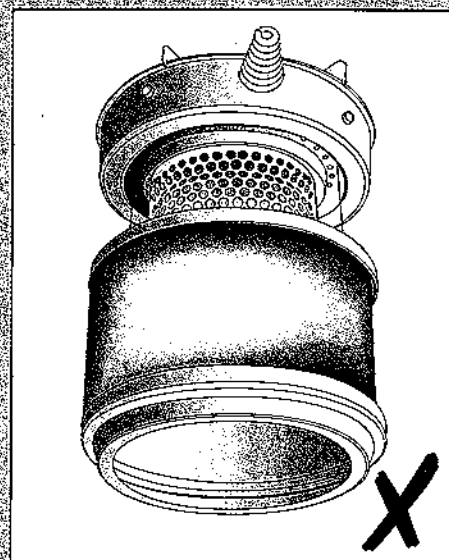
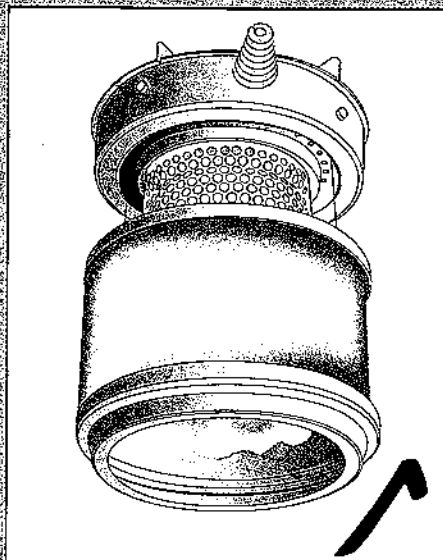
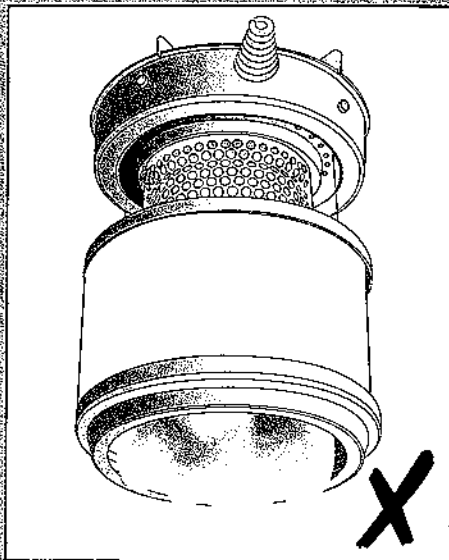

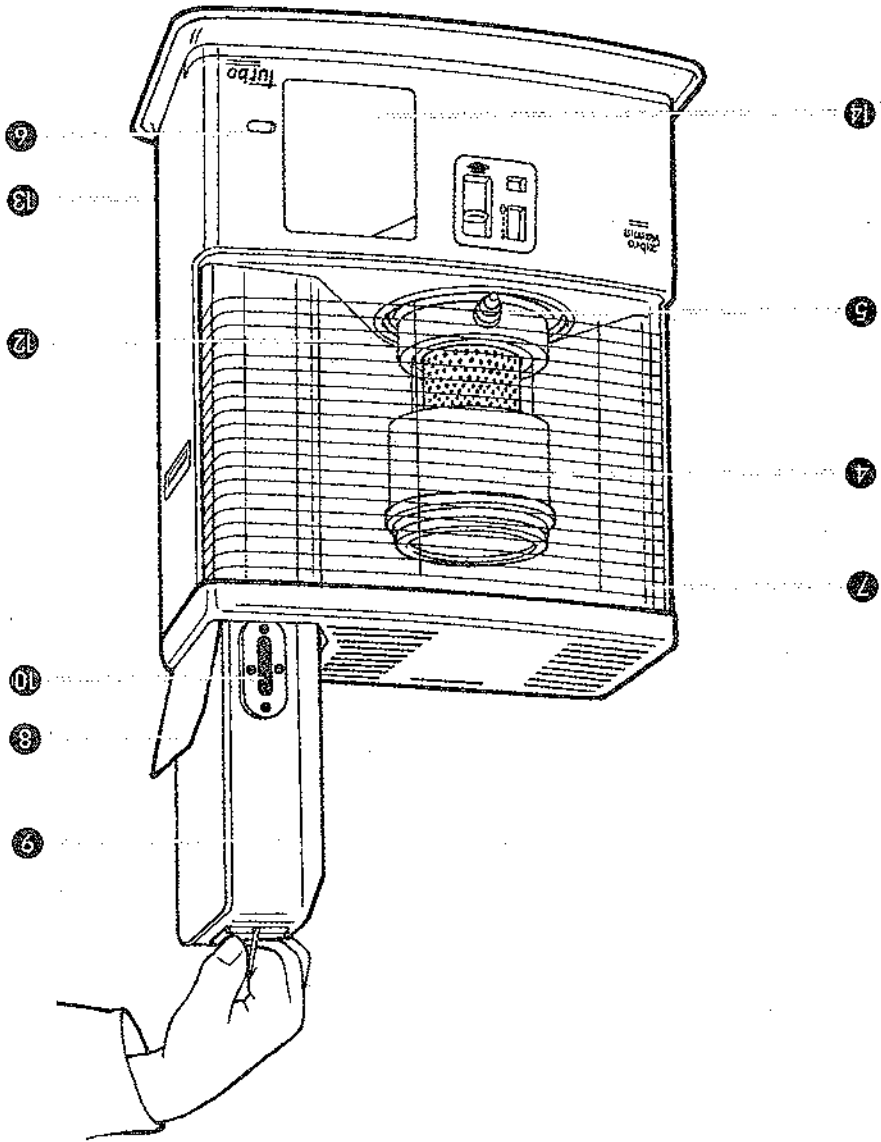
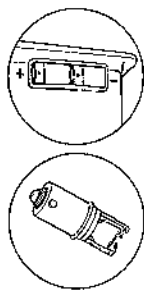
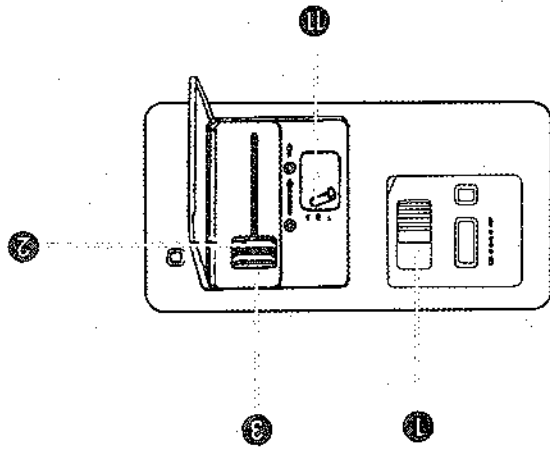

## DISTRIBUTED IN EUROPE BY PVG INTERNATIONAL BV

### FRANCE

PVG France SARL  
4, Rue Jean Sibélius  
B.P. 185 - 76410  
SOTTEVILLE SOUS LE VAL  
tel: +33 2 32 96 07 47  
fax: +33 2 32 96 07 77  
email: pvgfrance@zibro.com

### AUTONOME PROVINZ BRUNNEN

PVG Austria VertriebsgmbH  
Salaberg 49  
3350 HAAG  
tel: +43 7434 44867  
fax: +43 7434 44868  
email: pvgaustria@zibro.com

### BEELDEN

PVG Belgium NV/SA  
Industrielaan 55  
2900 SCHOTEN  
tel: +32 3 326 39 39  
fax: +32 3 326 26 39  
email: pvgbelgium@zibro.com

### BERNE

PVG Schweiz AG  
Genuastrasse 15  
4142 MÜNCHENSTEIN  
tel: +41 61 337 26 51  
fax: +41 61 337 26 78  
email: pvgint@zibro.com

### BRUNNEN

PVG Deutschland GmbH  
Beiersdorfstraße 4  
46446 EMMERICH  
tel: +49 2821 76713  
fax: +31 412 648385  
email: pvgint@zibro.com

### BRUNNEN

PVG Scandinavia A/S  
Niels Bohrsvej 10  
6100 HADERSLEV  
tel: +45 73 53 02 02  
fax: +45 73 53 02 04  
email: pvgdenmark@zibro.com

### BRUNNEN

PVG España S.A.  
Pol. Ind. San José de Valderas II  
Comunidad "La Alameda"  
C / Aurora Boreal, 19  
28918 LEGANÉS (Madrid)  
tel: +34 91 611 31 13  
fax: +34 91 612 73 04  
email: pvgspain@zibro.com

### BRUNNEN

Lister Gases  
Bridge Street  
Holloway Bank, Wednesbury  
West Midlands WS10 0AW  
Tel: +44 121 506 1818  
Fax: +44 121 505 1744  
email: gases@lister.co.uk

### BRUNNEN

PVG Italy SRL  
Via Niccolò Copernico 5  
50051 CASTELFIORENTINO (FI)  
tel: +39 571 628500  
fax: +39 571 628504  
email: pvgitaly@zibro.com

### BRUNNEN

Sunwind - Gylling A/S  
Løxaveien 17 - P.O Box 64  
1351 RUD  
tel: +47 67 17 13 70  
fax: +47 67 17 13 80  
email: pvgdenmark@zibro.com

### BRUNNEN

PVG International b.v.  
P.O.Box 96  
5340 AB OSS  
tel: +31 412 694694  
fax: +31 412 622893  
email: pvgnl@zibro.com

### BRUNNEN

PVG Polska Sp. z. o. o.  
Kolonja Promna 58  
26-803 PROMNA  
tel: +48 48 13 22 33  
fax: +48 48 13 22 33  
email: pvgpoland@zibro.com

### BRUNNEN

Markt (Portugal), Lda  
Recta da Granja do Marquês  
ALGUEIRÃO  
2725 MEM MARTINS  
tel: +351 21 922 8530  
fax: +351 21 922 8536  
email: pvgint@zibro.com